

# 循環式 整水・浄水器 「クオリ」

## 取扱説明書

この度は、循環式整水・浄水器「クオリ」をお買いあげ頂きまして、誠に有難うございます。ご使用前に、この取扱説明書をお読み頂き、内容をご確認の上、正しくご使用下さい。なお、「保証書」は「取扱説明書」と一体となっております。購入時に必ず販売店の記入をお受けになり、大切に保管して下さい。

### 製品の確認

#### ◆ 本 体 ◆

トップカバー  
ポット  
ベース  
ポンプユニット  
ドーム  
リング  
ACアダプター（1個）  
カートリッジ（1個）  
取扱説明書（本紙）

#### ◆ 目 次 ◆

1. 安全上のご注意	—————	P2
2. 各部の名称	—————	P3
3. 製品仕様	—————	P3
4. ご使用前の準備	—————	P4
5. ご使用方法	—————	P5
6. カートリッジ交換サインとリセット方法	—————	P5
7. ご使用上の注意	—————	P6
8. お手入れ方法	—————	P6
9. 修理をご依頼する前に...	—————	P7
10. 保証とアフターサービス	—————	P7
11. 保証書	—————	P8

## アイナ株式会社

〒130-0011 東京都墨田区石原1-7-13  
TEL 0120-555-230 FAX 0120-215-230  
<http://www.ina-co.com/>  
E-mail : coral@tea.ocn.ne.jp

## 安全上のご注意

ここに示した注意事項は、製品を正しくお使い頂き、ご本人様や他の人々への危害や、損害を未然に防止する為の物です。また、注意事項は、危害や損害の大きさと切迫度合いを明示する為に、誤った使用をすると生じる恐れのある内容を「警告」、「注意」に区分してあります。いずれも安全に関する重要な内容ですので、必ず守って下さい。

[ 注意 ] : 人が障害を負う可能性、及び物質的損害のみの発生が想定される場合

[ 警告 ] : 人が死亡、または重傷などを負う可能性が想定される場合



[ 警告 ] : 人が死亡、または重傷などを負う可能性が想定される場合

- 本体、アダプターの分解・改造はしない。
  - ・故障、感電、やけど、火災の原因となります。
  - ・点検や修理は、販売店にご相談下さい。
- プラグは根元まで確実に差し込む。
  - ・差し込みが不完全ですと、感電や発熱による火災の原因となります。
  - ・傷んだプラグ、ゆるんだコンセントは使用しないで下さい。
- 濡れた手でACアダプターの抜き差しはしない。
  - ・感電の原因となります。
- 電源コードを傷つけるような事はしない。
  - ・傷ついた電源コードを使用すると、火災や感電の原因となります。
  - ・電源コードを加工したり傷つけたりしない。
  - ・熱器具に近づけない。また加熱しない。
  - ・重い物をのせたり、引っ張ったりしない。
  - ・隙間などに挟み込んだりしない。
  - ・電源コードを抜くときは、必ずプラグを持ってまっすぐ抜く。
- コンセントや配線規格を超える使い方や、交流100V以外での使用はしない。
  - ・タコ足配線などで、定格を超えると発熱による火災の原因となります。
- プラグのほこりなどは定期的に取り除く。
  - ・プラグのほこりなどがたまると、湿気などで絶縁不良を起こし、火災の原因となります。
- 付属のアダプター以外は使用しない。
  - ・付属のアダプター以外を使用すると、故障・火災・やけどの原因となります。又正常に作動しない恐れがあります。
  - ・指定外の電圧での使用はしない。
  - ・指定外の電圧・電源で使用すると故障・火災・やけどの原因となります。
- カートリッジを火に近づけない。
  - ・カートリッジの中には、発火性の強い物質のマグネシウムが入っており、火に近づけると火災ややけどの原因となります。
  - ・火に近づけると発火し、強烈な光の為に目に障害を及ぼす事があります。



[ 注意 ] : 人が障害を負う可能性、及び物質的損害のみの発生が想定される場合

- 修理技術者以外の方は分解したり、修理・改造は絶対にしない。
  - ・怪我の原因となります。
- 冷凍庫に入れない。
  - ・中身が凍ってボットが割れ、怪我をする事があります。
- 不安定な場所には置かない。
  - ・本体が落下し、怪我や故障の原因となります。
- 高温になる場所、湿気が多い場所には置かない。
  - ・火災、故障、本体表面の変形・劣化の原因となります。

各部の名称

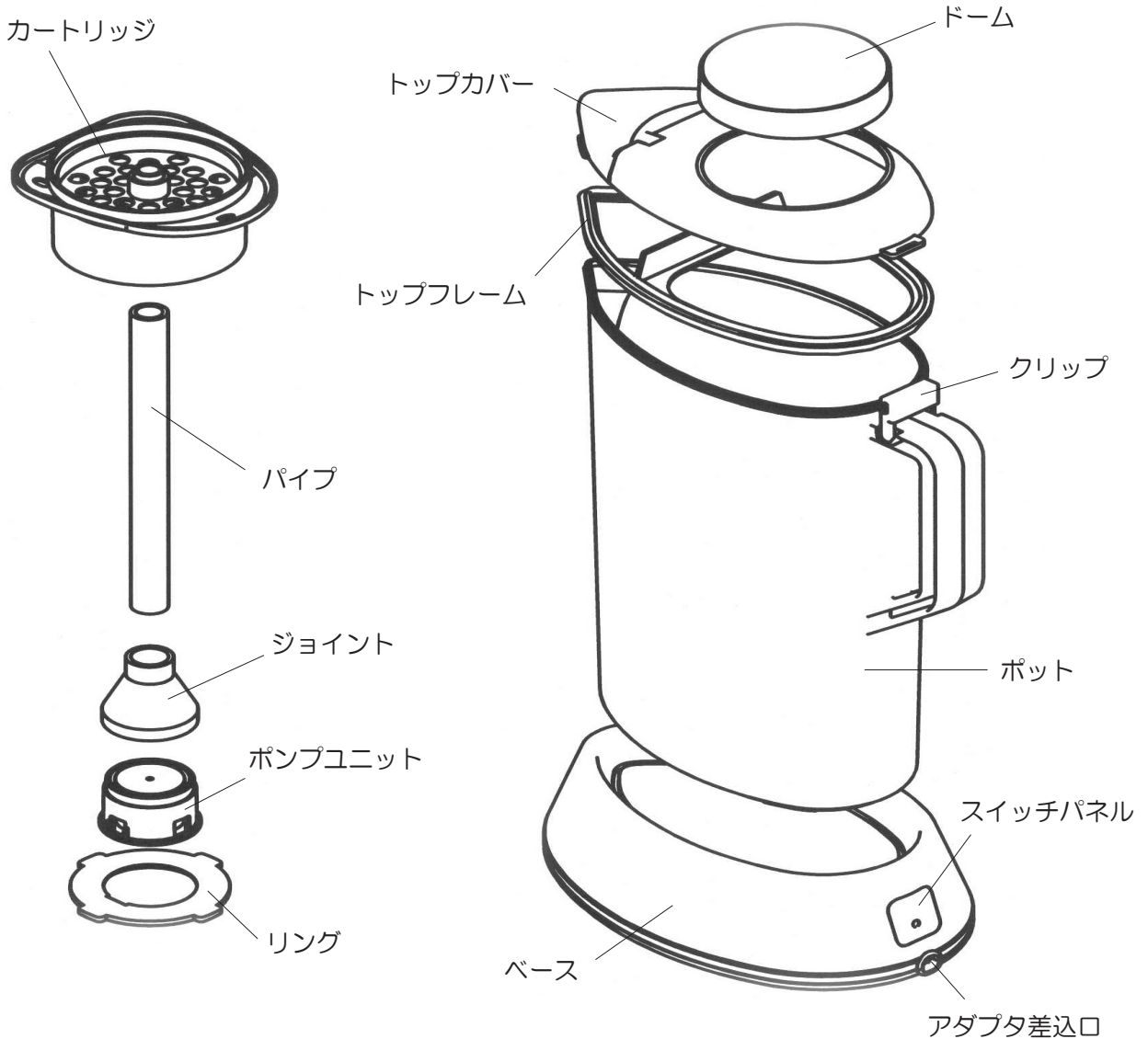

◆ カートリッジ、ドーム、ポンプユニットはポットの中にある小箱に梱包してあります。◆

製品仕様

● 本体  
 製品名：クオリ  
 外形寸法：H310×L200×W125<sub>(mm)</sub>  
 材質：AS ABS PE PMMA PP P.O.M  
 本体重量：g  
 容量：1.5リットル  
 電源：AC/DCアダプター

● 活性炭カートリッジ・  
 外形寸法：94×85×54<sub>(mm)</sub>  
 材質：PP  
 ろ材：活性炭 セラミック  
 不織布  
 ろ材以外：風化造礁サンゴ粒  
 の充填材 マグネシウム 銀

※ 本製品は食品衛生法に適した材質を使用しております。電気用品安全法（PSE）適合品です。  
 環境に配慮して鉛は使用しておりません。

## ご使用前の準備

※手を良く洗ってから作業して下さい。

※カートリッジの交換時にも必要な作業となりますので良くお読み下さい。

※ポンプユニットとドームを袋から出して下さい。ポット・ポンプユニット・フタ・ドームを水洗して下さい。

※カートリッジは洗わないで下さい。

1. ポンプユニットをポット底のポンプガイドに垂直になるようにセットします。この時、垂直にセットされていないと運転時に異音が発生したり、故障の原因となります。

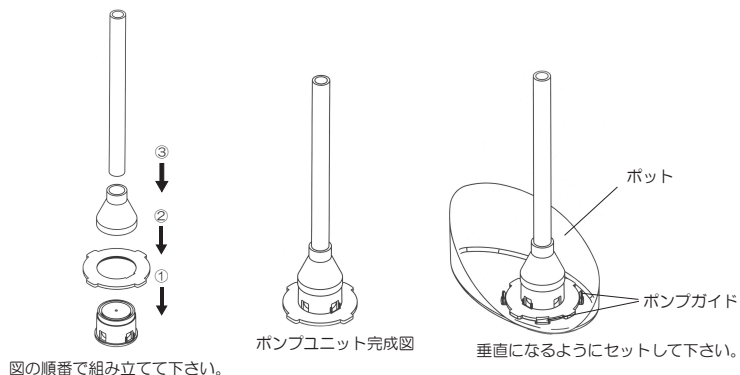

3. カートリッジをパイプに差し込むように取り付けます。しっかりと差し込まないと運転時の異音・水漏れの原因となります。

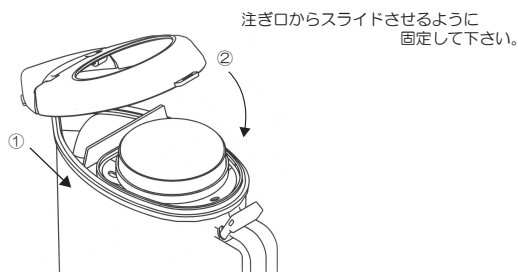
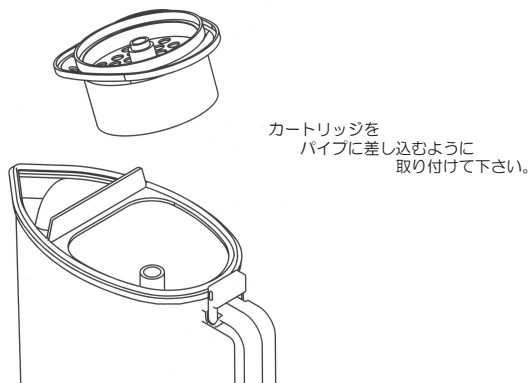

4. ドームをカートリッジのドームガイドの内側に来るように置き、トップカバーを取っ手の方向にスライドさせるように取り付け、フックで確実に固定します。以上で組立は完了です。

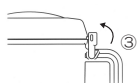

最後にフックで固定したら完成です。

1. トップカバーの注ぎ口をロックするまで開け、水を満水線より下目に入れて下さい。少量でも運転は出来ませんが、水の吹き上げが弱まる事があります。

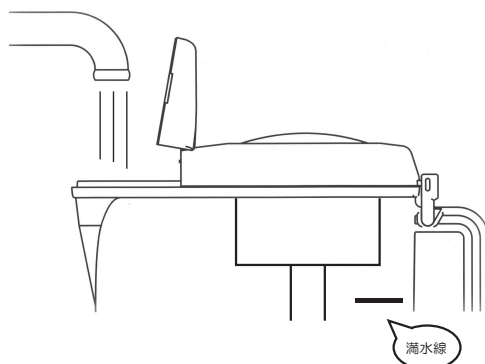

2. ベースとアダプターを接続し、ポットをベースの上に置き「ON/OFF RESET」ボタンを押すと、緑のランプが点灯し運転がスタートし、10分間水が循環した後、自動で止まります。

運転して間もなくは空気の影響により吹き上げが弱い事があります。

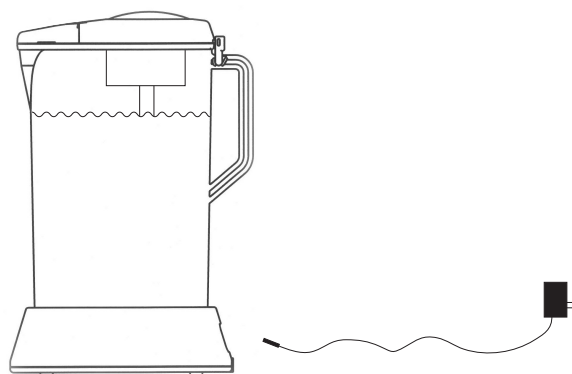

3. 約10分程度で浄水が完了し、運転は自動的にストップします。

●途中で停止したいときは再度「ON/OFF RESET」ボタンを押して下さい。この時、一回としてカウントされます。

●本体、およびカートリッジの製造工程中の衛生面には十分注意しておりますが、初めてご使用になる場合は、一度循環した水を捨ててからご使用下さい。初回は、活性炭の粉末の影響により、黒く濁った水が出る事がありますが、人体に特に影響はございません。

## 重要

### カートリッジ交換サインとリセット方法

本製品は安全・確実なる過状態を維持する為に400回（4000分）で赤ランプが点灯し、カートリッジを交換の時期をお知らせします。赤ランプが点灯したら、次の手順に従いカートリッジの交換とリセットをして下さい。

1. ご使用前の準備の手順を参考にし、カートリッジを交換して下さい。
2. 「ON/OFF RESET」ボタンを赤いランプが消えるまで約10秒押し続けて下さい。
3. リセットが完了し、400回使用する事が出来ます。

## 使用上の注意

- 飲用基準に適合した水をご使用下さい。  
当製品は、整水・浄水を目的とした製品です。故障やカートリッジの目詰まりの原因となりますので、飲用基準に適合した水をご使用下さい。  
(汲み置きした水道水・お湯・氷水は使用不可)
- ポット内に残った水は当日中にお使い下さい。
- 直射日光の当たる場所でのご使用はお避け下さい。
- 処理した水を冷蔵庫などで保管するときは、清潔な蓋付の容器を使用し2日以内に使用して下さい。
- 数日間使用しなかった場合は、1～2回水を換えて運転した後ご使用下さい。  
長期間使用しなかった場合は、保存状況に依りカートリッジのろ過能力が著しく低下する場合がありますので、カートリッジの交換をお勧めします。
- ベースのコネクター部分には、水を掛けないようご注意ください。  
万一、濡れてしまった場合は良く拭き取り、十分に乾燥させてから使用して下さい。
- ベースが濡れていると、ポットを持ち上げた際に表面張力によりベースが持ち上がってしまう恐れがあります。ベースは出来るだけ、乾いた状態でご使用下さい。
- 頻繁に洗浄するなど、常に清潔な状態でご使用下さい。
- 本製品の性能を維持、有効活用する為にカートリッジ交換サインが出ましたら必ず交換して下さい。
- カートリッジは分解しないで下さい。  
カートリッジに入っているマグネシウムは発火性の強い物質です。粉末状にしたり、火に近づける事は絶対におやめ下さい。重大な事故につながる恐れがあります。

## お手入れ方法

### 【トップカバー・ポット・ドーム・パイプ・ポンプ】

柔らかい布、またはスポンジで洗浄して下さい。  
熱湯のご使用はおやめ下さい。

### 【ベース】

柔らかい布で軽く拭いて下さい。  
内部には電子部品が組み込まれておりますので、直接の水洗いは故障の原因となります。  
絶対におやめ下さい。

### 【カートリッジ】

洗剤での洗浄はおやめ下さい。ろ材の活性炭が洗剤を含みますとカートリッジが使用できなくなります。

### ●ご注意●

コネクター差し込み部に水、洗剤が入らないようご注意ください。万一、入ってしまった場合は、十分に乾燥させてからご使用下さい。  
硬いたわし類、歯ブラシ、磨き粉、ベンジン、シンナーなどで拭いたりしないで下さい。  
傷、変色、ひび割れの原因となります。

## 修理を依頼する前に…

修理を依頼する前に取扱説明書を良くお読みになり次の点をお調べ下さい。

こんな時は…	調 べ る 事	処 置
ボタンを押して 作動しない	コンセント、コネクターは差し込まれていますか？	コンセント、コネクターを差し込んで下さい。
	ポンプは正しく取り付けられていますか？	ポンプを正しく取り付けして下さい。
	焦げたようなニオイがしませんか？	直ちに使用を中止し、購入店にご連絡下さい。
	橙色のランプが点滅していませんか？	コネクターを差し直して下さい。
	赤いランプが点灯していませんか？	カートリッジを交換し、リセットして下さい。
異音がる	平らな場所で使用していますか？	平らな場所で使用して下さい。
	ポットとポンプの間に異物が挟まっていますか？	異物を取り除き、ポンプを正しく取り付けして下さい。
	ポットとベースの間に異物が挟まっていますか？	異物を取り除き、ポットを正しく取り付けして下さい。
	ポンプは正しく取り付けられていますか？	ポンプを正しく取り付けして下さい。
処理した 水が臭う	ポットが汚れていませんか？	ポットを洗浄して下さい。
	処理した水を何日も放置していませんか？	臭いのある水を捨て、新しい水で処理して下さい。
	飲用に適した水を使用していますか？	水質が原因の場合があります。
	長時間放置したカートリッジを使用していませんか？	冷蔵庫などの臭いが移る事があります。
	決まった期日にカートリッジを交換しましたか？	直ちに新しいカートリッジと交換して下さい。
処理中に水が 溢れてしまう	カートリッジを水になじませましたか？	十分に水になじませてください。
	ポットに水を入れすぎてませんか？	満水ラインを守って下さい。
	カートリッジは正しく取り付けられていますか？	カートリッジを正しく取り付けして下さい。
	トップカバーは正しく取り付けられていますか？	トップカバーを正しく取り付けして下さい。

その他のトラブル、また異常の改善が見られない場合、直ちに使用を中止し購入店・販売元にご連絡下さい。

## 保証とアフターサービス

「保証書」は、この「取扱説明書」の裏表紙に付いております。必ず「お買い上げ年月日・販売店」などの記入をご確認の上、販売店からお受け取り、内容を良くお読みになって大切に保管して下さい。

- ・保証期間はお買い上げ日から1年間です。カートリッジは有償とさせていただきます。
- ・ご不明な点や修理に関するご相談はお買い上げ頂きました販売店までご相談下さい。
- ・補修用性能部品の最低保有期間は、製造打ち切り後5年間です。  
※性能部品とは、その製品を維持するのに必要な部品を言います。

修理を依頼されるときは…

「修理を依頼する前に…」の指示に従いお調べ頂き、なお異常の見られるときには直ちに、ご使用を中止して頂き、お買い上げ頂いた販売店に修理を依頼して下さい。

保証期間中は…

修理を依頼する際に、保証書をご提示下さい。保証書の規定に従って修理致します。

保証期間以後は…

修理すれば使用できる場合には、ご希望により修理させていただきます。

☆型名			お買い上げ日	年 月 日
保証期間	本体1年(消耗品を除く)			
☆お客様	ご住所	〒	—	TEL
	ご芳名			
☆販売店	住所・店名・TEL			

☆印欄に記入のない場合は保証の対象となりませんので、必ず記入の有無をご確認下さい。もし、記入の無い場合には直ちにお買い上げ頂きました販売店にお申し出下さい。  
 なお、本書は再発行致しませんので大切に保管して下さい。

本書は、本書記載内容で無料修理をお約束するものです。

- お客様の取扱説明書、本体添付ラベルなどの注意書きによる正常なご使用状態のもとで、保証期間中に故障した場合には、商品と本書をご持参の上、お買い上げ頂いた販売店にご依頼下さい。
- 次のような場合には、保証期間中でも有償修理とさせていただきます。
  - 消耗品（カートリッジ類）の交換。
  - 使用上の誤り、あるいは不当な改造や修理による故障、および損傷。
  - お買い上げ後の落下などによる故障、および損傷。
  - 火災、塩害、ガス害、地震、落雷、および風水害、その他天災地変、あるいは異常電圧などの外部要因による故障、および損傷。
  - 一般家庭用以外（例：業務用の長時間の使用、車両、船舶への搭載など）に使用された場合の故障、及び損傷。
  - 本書のご提示がない場合。
  - 本書にお買い上げ年月日、お客様名、販売店名の記入のない場合、あるいは字句を書き換えられた場合。
- ご転居の場合は事前にお買い上げの販売店にご相談下さい。
- ご贈答品などで、本保証書に記載してあるお買い上げの販売店に修理をご依頼出来ない場合には、同梱の製造、販売元までご相談下さい。
- 本書は日本国内でのみ有効です。This warranty is valid only in Japan.

修理メモ

この保証書は本書に明示した期間、条件のもとにおいて無料修理をお約束するものです。従って、この保証書によりお客様の法律上の権利を制限するものではありませんので、保証期間経過後の、修理などについてご不明な場合は、お買い上げの販売店、または本書記載の製造、販売元までお問い合わせ下さい。  
 保証期間経過後の修理、補修用性能部品の保有期間について、詳しくは保証とアフターサービスについての項をご覧ください。